



1900 Play
Design Gianluigi Landoni

Vibieffe 85 srl
Via F.lli Bandiera, 31/33
I-20035 Lissone (MI)
Tel. +39-0392455449 r.a.
Fax +39-0392455430

E-mail: info@vibieffe.com
www.vibieffe.com

Vibieffe

Istruzioni d'uso
Operating instructions
Bedienungsanleitung
Mode d'emploi
Instrucciones para el uso

ISTRUZIONI D'USO

OPERATING INSTRUCTIONS • BEDIENUNGSANLEITUNG • MODE D'EMPLOI • INSTRUCCIONES PARA EL USO

- 1 Poltrona in posizione normale
- 2 Poltrona in posizione comfort
- 3 Poltrona in posizione relax

4 Ruotando le manopole, poste sotto la base della poltrona, in senso orario (-) si ottiene il movimento dello schienale meno fluido nella parte finale dell'inclinazione (vedi posizione relax). Ruotare invece in senso antiorario (+) per un movimento più fluido.

5 **Schienale.** Lo schienale è fissato alla struttura di base con un sistema a baionetta e può essere smontato e rimontato per agevolare il trasporto e per permettere la sfoderabilità del prodotto. Per smontare lo schienale tirare verso l'alto.

- 1 Armchair in normal position
- 2 Armchair in comfort position
- 3 Armchair in relax position

4 By turning the knobs placed under the armchair base in clockwise direction (-), the backrest moves less smoothly in the final part of the inclination (see relax position). Turn in anti-clockwise direction (+) for a smoother movement.

5 **Backrest.** The backrest is fixed to the frame by means of a bayonet fitting and can be disassembled and assembled to facilitate transport and removal of cover. To disassemble the backrest pull upwards.

- 1 Sessel in Normalposition
- 2 Sessel in Komfortposition
- 3 Sessel in Relaxposition

4 Durch Drehen der Griffe unterhalb des Sessels, im Uhrzeigersinn (-), erreicht man eine weniger fließende Rückenlehnenbewegung am Endteil der Neigung (siehe Relaxposition). Die Drehung gegen den Uhrzeigersinn (+) erreicht eine fließendere Bewegung.

5 **Rückenlehne.** Die Rückenlehne ist an der Grundstruktur mittels Bajonettsystem befestigt, und lässt sich abmontieren, um den Transport oder das Beziehen des Produkts zu erleichtern. Zum Abmontieren, die Rückenlehne nach oben ziehen.

- 1 Fauteuil en position normale
- 2 Fauteuil en position confort
- 3 Fauteuil en position relax

4 Si on tourne les poignées, placées sous la base du fauteuil, en sens horaire (-), on obtient un mouvement du dossier moins fluide vers la fin de son inclinaison (cf position relax). Tourner en sens contraire (+) pour un mouvement plus fluide.

5 **Dossier.** Le dossier est fixé à la structure de base par un système à baionnette et peut être démonté et remonté pour faciliter le transport et pouvoir déhousser le fauteuil. Pour démonter le dossier, tirer vers le haut.

- 1 Sillón en posición normal
- 2 Sillón en posición cómoda
- 3 Sillón en posición relax

4 Girando las ruedas de mano, situadas debajo de la base del sillón, en el sentido de las agujas del reloj (-), el respaldo se mueve en modo más lento, en la parte final de la inclinación (véase posición relax). En cambio, girando las ruedas en el sentido contrario (+), el movimiento es más veloz.

5 **Respaldo.** El respaldo está fijado a la estructura de base con un sistema de baioneta y puede desmontarse y volverse a montar para facilitar el transporte y desenfundar el sillón. Para desmontar el respaldo, tire hacia arriba.

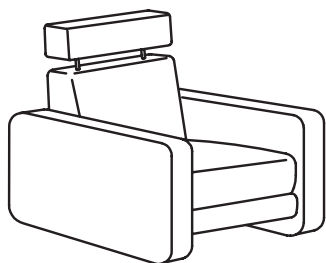

1

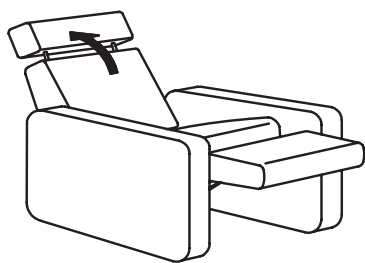

2

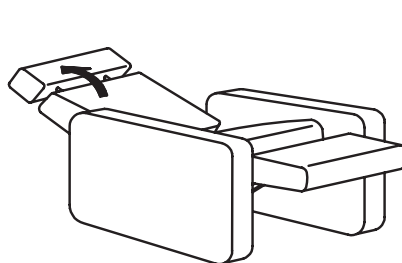

3

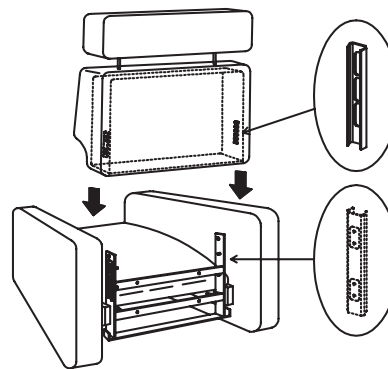

4

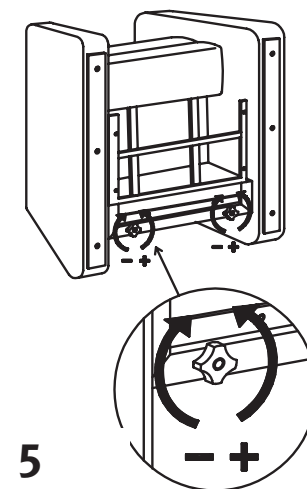

5