

ATTENZIONE

ATTENTION PLEASE • ATTENTION • ACHTUNG • ATENCIÓN

- **I braccioli sono installati a baionetta sulla struttura.**
 - Arms are assembled to the frame with bayonet joint.
 - Les accoudoirs sont montés avec joint à baïonnette.
 - Armlehnen sind bajonettartig am Gestell befestigt.
 - Los brazos se instalan en la estructura con enganche de bayoneta.
-
- **Per sollevare il divano bisogna SEMPRE togliere i braccioli.**
 - To lift the sofa, you must ALWAYS previously disassemble the arms.
 - Avant de soulever le canapé, il faut TOUJOURS démonter les accoudoirs.
 - Um das Sofa anzuheben IMMER die Armlehnen abnehmen.
 - Para levantar el sofá hay que quitar SIEMPRE los brazos.
-
- **Non sollevare MAI il divano completo di braccioli.**
 - NEVER lift the sofa with assembled arms.
 - Ne JAMAIS soulever le canapé par les accoudoirs.
 - NIE das Sofa mit bzw. bei den Armlehnen anheben.
 - No levantar NUNCA el sofá con los brazos puestas.



3300 Capri
Altrodesign

The logo for Vibieffe, featuring a solid blue square above the brand name 'Vibieffe' in a classic serif typeface.

Vibieffe 85 srl

Via F.lli Bandiera, 31/33

I-20035 Lissone (Mi)

Tel. +39-0392455449 r.a.

Fax +39-0392455430

E-mail: info@vibieffe.com

www.vibieffe.com

Istruzioni d'uso

Use instructions

Gebrauchsanleitung

Mode d'emploi

Instrucciones para el uso

ISTRUZIONI PER IL MONTAGGIO DEI PIEDINI IN LEGNO

HOW TO ASSEMBLE WOODEN LEGS • MODE D'ASSEMBLAGE DES PIEDS EN BOIS • ANWEISUNGEN FÜR DIE MONTAGE DER HOLZFÜßE • INSTRUCCIONES DE MONTAJE DE LAS PATAS DE MADERA

1

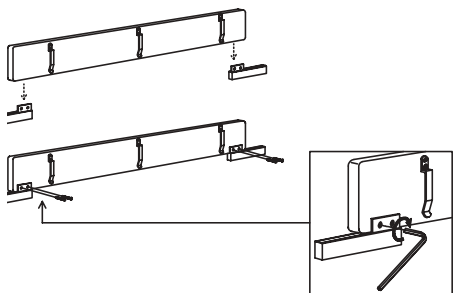

1. Fissare la staffa dei piedini in legno nella parte interna del pannello frontale.
- Fix the wooden leg inside the front panel.
- Fixer la patte des pieds en bois à l'intérieur du panneau frontal.
- Die Staffel der Holzfüße auf der inneren Seite des vorderen Paneels befestigen.
- Fije el estribo de las patas de madera a la parte interna del panel delantero.

2

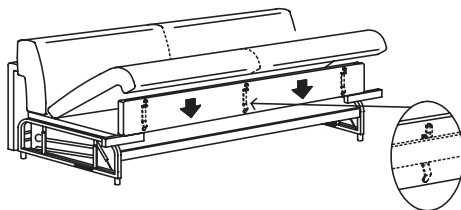

- 2/3. Agganciare il pannello frontale sulla parte corrispondente della rete, centrandolo.
- Centre the front panel to the bedspring.
- Accrocher le panneau frontal sur la partie correspondante du sommier en position centrale.
- Das vordere Paneel in die entsprechende Seite des Mechanismus genau in der Mitte einklemmen.
- Enganche el panel delantero a la correspondiente pieza del somier.

3

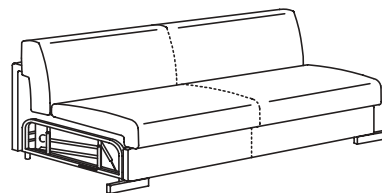

4

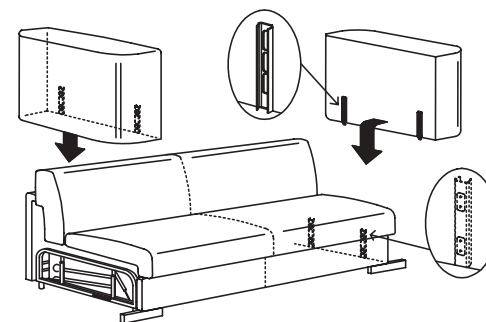

4. Installare i braccioli sulla struttura.
- Assemble the arms to the structure.
- Assembler les accoudoirs sur la structure.
- Die Armlehnen am Gestell einklemmen.
- Monte los brazos en la estructura.

ISTRUZIONI PER L'APERTURA DELLA POLTRONA O DIVANO LETTO

DIRECTIONS TO OPEN THE BED-SOFA • MODE D'EMPLOI POUR OUVRIR LE CANAPE-LIT • ANWEISUNGEN FÜR DIE ÖFFNUNG DES BETTSOFAS • INSTRUCCIONES PARA LA APERTURA DEL SILLÓN O DEL SOFA CAMA

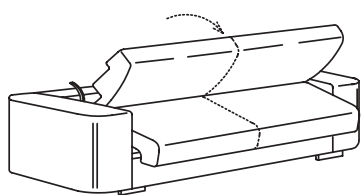

1. Sbloccare in avanti la cuscineria dello schienale.
- Release the back cushions pulling towards us.
- Débloquer le coussin dossier en avant.
- Rückenkissen leicht nach vorne biegen.
- Desbloquear hacia adelante los cojines del respaldo.

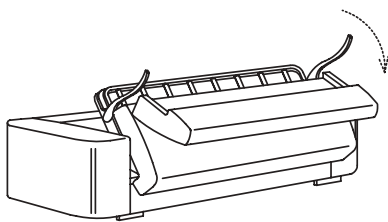

2. Tirare in avanti la rete agendo sulla maniglia.
- Pull the bedspring ahead, raising up the handle.
- Tirer le sommier métallique en avant en soulevant la poignée.
- Sprungrahmen nach vorne ziehen, indem man den Griff anhebt.
- Tirer hacia adelante la red levantando la manilla.

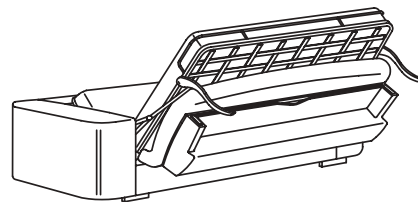

3. Far ruotare la rete appoggiandola a terra.
- Push to open the bedspring and lean it on the floor.
- Ouvrir le sommier métallique et appuyer - le à terre.
- Sprungrahmen ganz ausziehen und auf den Boden stellen.
- Haga girar el somier apoyándolo sobre el piso.

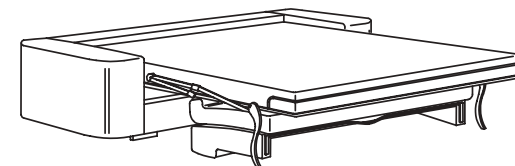

4. Il letto è pronto.
- The bed is ready.
- Le lit est prêt.
- Das Bett ist fertig.
- La cama está lista.